

Mercedes-Benz

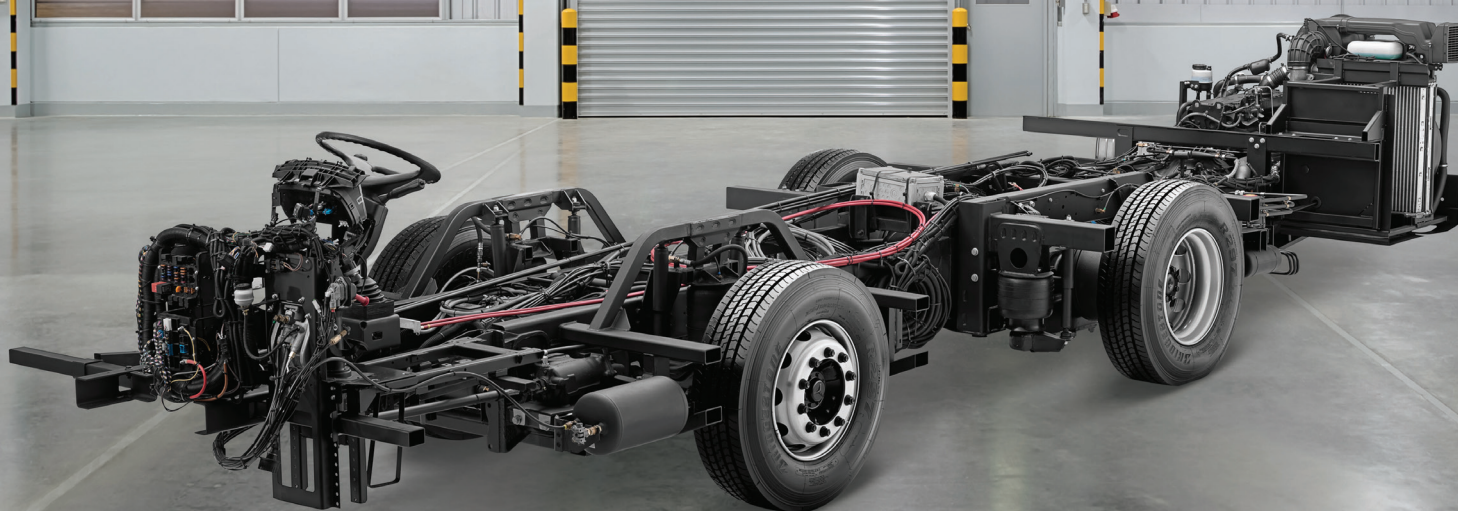

O500R 1830/30

Motor

Modelo	MB OM 926 LA. V/25
Tipo	6 cilindros, verticales en línea, con turbo-intercooler
Cilindrada (cm ³)	7.201
Potencia máxima, conforme (ISO 1585)	225 kW (306 cv) @ 2.200/min
Par motor máximo, conforme (ISO 1585)	1.200 Nm (122 mkgf) @ 1200-1600/min
Consumo específico	196 g/kWh @ 1.400/min

Transmisión

Caja de cambios	ZF S 6 - 1550 (man.)
Marchas	6
Relación 1 ^{era} /Última/Reversa	6,98/1,00/6,43
Embrague	MFZ 430 mm, monodisco, seco, con accionamiento servo asistido

Ejes

Eje delantero	MB VO 4/13 DL - 7,0
1 ^{er} Eje trasero	MB HO 4/09 DL - 11,5
Relación del eje trasero	i=3,667

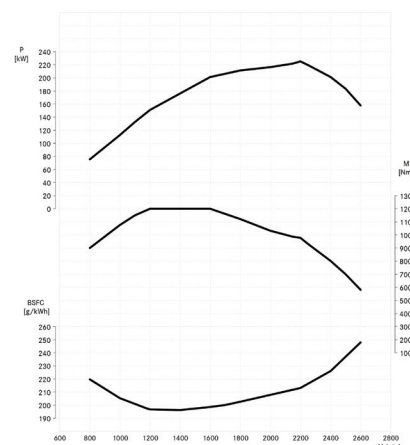

Desempeño del vehículo

Velocidad máxima - Km / h	100 limitado electrónicamente
Capacidad máxima en pendientes con 18.500 kg (%)	20

Chasis

Bastidor - Tipo	Bastidor constituido de cinco módulos:
Módulo 1: Voladizo Delantero	Construido con perfil de acero estampado "U" 116x73x6 mm (material: EN 10149-2 1.0984 opcional LNE 50 +Ti) con tubos de acero transversales perfil 80x60x4,25 mm (material: acero M 22) unidos por soldadura y tornillos.
Módulo 2: Eje Delantero	Construido con perfil de acero estampado "U" 216x75x6 mm (material: EN 10149-2 1.0984 opcional LNE 50 +Ti) con tubos de acero transversales perfil 100x60x4,75 mm (material: acero M 22) unidos por soldadura.
Módulo 3: Entre los ejes	Construido con perfil de acero estampado "U" 216x75x6 mm (material: EN 10149-2 1.0984 opcional LNE 50 +Ti) con refuerzo de placa de acero de 6 mm (material: EN 10149-2 1.0984 opcional LNE 50 +Ti) unidos por soldadura.
Módulo 4: Eje Trasero	Construido con perfil de acero estampado "U" 216 x 75 x 6 mm (material: EN 10149-2 1.0984 opcional LNE 50 +Ti) con tubos de acero transversales perfil 120x80x4,75 mm (material: acero M 22) unidos por soldadura.
Módulo 5: Situado debajo del motor	Construido con perfil de acero estampado "U" 216x75x6 mm (material: EN 10149-2 1.0984 opcional LNE 50 +Ti) con travesaño perfil "U" 200x63x6 mm (material: EN 10149-2 1.0984 opcional LNE 50 +Ti) unidos por tornillos.
Suspensión delantera	Neumática, con 2 fuelles de aire, 3 barras longitudinales, 1 barra cruzada y 1 válvula de nivelación.
Suspensión trasera	Neumática, con 4 fuelles de aire con batientes auxiliares internos, 2 brazos longitudinales, 2 brazos oblicuos y 2 válvulas reguladoras de nivel. Con 4 amortiguadores telescópicos de doble acción y barra estabilizadora.
Llantas	8.25 x 22.5
Neumáticos	295/80R 22,5
Caja de Dirección	ZF 8098
Tanque de combustible (l)	20 (traslado)
Tanque de urea (l)	25

Sistema eléctrico

Alternador (V / Ah)	28/80
Batería (V / Ah)	2 x 12/170
Tensión nominal (V)	24

Frenos

Freno de servicio	Tambor en ruedas delanteras y traseras
Freno de estacionamiento	Cámara de resorte acumulador con accionamiento neumático
Sistemas adicionales	Freno motor con top brake, ABS

Peso y capacidad (kg)

Vacío sin carrocería, en orden de marcha (1)

Eje delantero (Kg)	1.294
1 ^{er} Eje trasero (Kg)	4.572
Total (Kg)	5.866
Carga útil: Carrocería + pasajeros (Kg)	12.634

Pesos Admisibles Técnicamente (Kg)

Eje delantero (Kg)	7.000
1 ^{er} Eje trasero (Kg)	11.500
Peso bruto vehicular (PBV) (Kg)	18.500

(1) Chasis optimizado, sin carrocería, sin conductor y con caja de herramientas. Los pesos pueden cambiar según los opcionales.

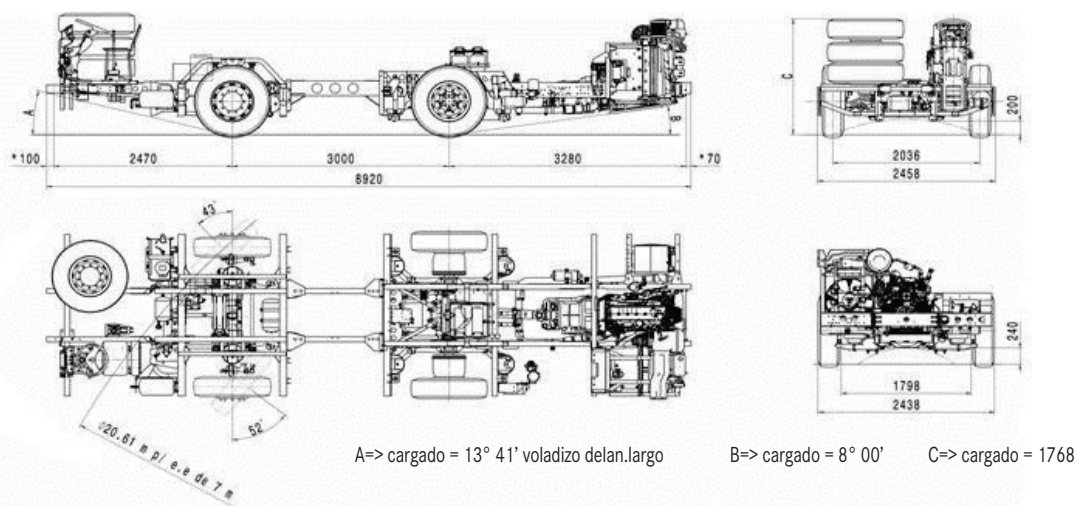

NOTA: Mercedes-Benz Argentina autoriza la prolongación de la distancia entre ejes de hasta 7200 mm, por un taller certificado, siempre y cuando el vehículo no supere los límites legales de la longitud máxima legal de 13.200 mm.

Algunos componentes que se muestran en este folleto son opcionales y sólo pueden obtenerse mediante solicitud especial. Diríjase a su representante Mercedes-Benz. Él tiene la solución específica a sus necesidades de transporte. Con miras al desarrollo tecnológico, Mercedes-Benz Camiones y Buses Argentina S.A.U. se reserva el derecho de alterar las especificaciones y los diseños sin previo aviso. La tecnología de los productos Mercedes-Benz respeta la calidad del medio ambiente. Fotos no contractuales. Fecha de impresión: Febrero 2022.