

Mercedes-Benz



O500 UA - 2836

Motor

Modelo	MB OM 457 LA.V/22-02
Tipo	6 cilindros verticales en línea, con turbocooler
Cilindrada	11967 cm ³
Potencia máxima (ISO 1585)	KW 260 (354 cv) @ 2000 / min
Par motor máximo (ISO 1585)	Nm 1600 (163 mkgf) @ 1100 / min
Consumo específico	g / kWh 183,8 (135 g / cvh) @ 1200 / min

Transmisión

Caja de cambios	Voith DIWA D 864.5 4,85 - 0,74 - Caja automática con retardador integrado
Marchas	4 con gerenciamiento electrónico
Relaciones 1ra / Última / Reversa	i = 4,85 / 1,36 / 1,0 / 0,74 marcha atrás = 4,1
Embrague	

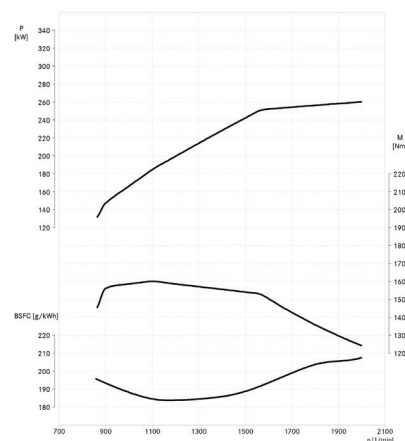

Ejes

Eje delantero	MB VO 4 / 39 CL 7,5
1º eje trasero	ZF - AVN - 132 11,5 t (eje intermediario)
2º eje trasero	MB HO 7/03 DCL-12,3
Reducciones	i = 4.000x1.933 (29:15x4.00) => 7,733

Desempeño del vehículo

Velocidad máxima (km/h) - a 2000/min	70, limitada a 60 Km/h por requerimiento legal
Pendiente máxima en movimiento (%)	43, con PBV: 28.000 Kg

Chasis

Bastidor – Tipo	El bastidor está preparado para ensamblar módulos de piso bajo, de igual forma contiene un sistema de articulación que mantiene unida la parte delantera y trasera.
Estructura de la parte delantera del vehículo:	El ensamble está constituido por medio de perfiles tubulares en acero (material M22). El módulo del eje intermedio está conformado por largueros tipo "U" 216 x 69 x 6 mm en acero EN_10149-2-10984 + DBL 8492.30 (material opcional NBR 6656 LNE 50+Ti) y unidas por soldadura.
Articulación:	Módulo HNGK19,5 (HUEBNER), cuenta con un sistema hidráulico de amortiguamiento, y limitadores de ángulo de giro para la seguridad y protección del sistema.
Estructura de la parte trasera del vehículo:	El ensamble está constituido por medio de perfiles tubulares en acero (material M22). El módulo del eje trasero y del motor están conformados por largueros tipo "U" 216 x 75 x 6 mm en acero EN_10149-2-1.0984 + DBL 8492.30 (material opcional NBR 6656 LNE 50) y unidas por soldadura.
Suspensión delantera	Neumática, con dos bolsas de aire con batientes elásticos.
Amortiguadores	Cuatro, telescópicos de doble acción. Con barra estabilizadora.
Suspensión trasera (Eje Intermediario)	Neumática, con cuatro bolsas de aire con batientes auxiliares internos dos barras tensoras longitudinales inferiores, dos barras tensoras superiores dispuestas en "V" y dos válvulas reguladoras de altura. Con cuatro amortiguadores telescópicos de doble acción.
Suspensión trasera	Neumática, con cuatro bolsas de aire con batientes auxiliares internos, dos barras tensoras longitudinales inferiores, dos barras tensoras superiores dispuestas en "V" y dos válvulas reguladoras de altura. Con cuatro amortiguadores telescópicos de doble acción y barra estabilizadora.
Llantas	8,25 x 22,5
Neumáticos	295/80R22,5
Tanque de combustible (l)	Depósito de 20 l para traslado
Tanque de urea (l)	25

Sistema eléctrico

Alternador (V/A)	28V / 80A
Batería (cantidad x V/Ah)	2 x 12V / 170Ah
Tensión nominal	24V

Frenos

Frenos de Servicio Delanteros	Aire comprimido de dos circuitos
Frenos de Servicio Traseros	Frenos a Tambor, carcasa central con tubos de acero insertados
Freno de Estacionamiento	Cámara de resorte acumulador, con accionamiento neumático
Frenos Auxiliares	Freno motor
Freno Adicional	Freno motor, TOP BRAKE electroneumático puede actuar en conjunto con el freno de servicio
Freno Adicional	Frenos ABS
Seguridad Activa	ASR (Control de Tracción)

Peso y capacidad (kg)

Vacío sin carrocería, en orden de marcha (1)

Eje delantero	1,880
Eje trasero (2do eje + 3er eje)	2,146
Total	5,798
Carga útil = Carrocería + pasajeros	9,824
	18,176

Pesos Admisibles Técnicamente

Eje delantero	7,000
Eje trasero (2do eje + 3er eje)	11,500
3er Eje	12,300
Peso Bruto Vehicular (PBV)	28,000

(1) Chasis con cabina, sin carrocería o implemento; con tanque de combustible lleno y rueda de repuesto.

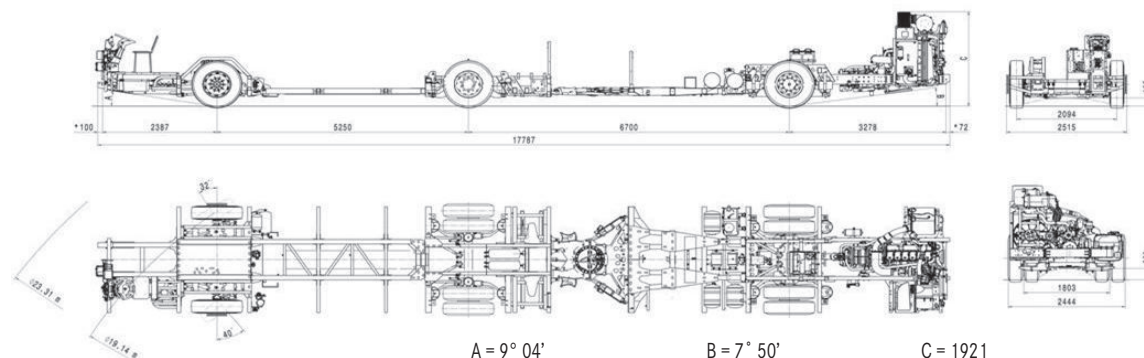

Algunos componentes que se muestran en este folleto son opcionales y sólo pueden obtenerse mediante solicitud especial. Diríjase a su representante Mercedes-Benz. Él tiene la solución específica a sus necesidades de transporte. Con miras al desarrollo tecnológico, Mercedes-Benz Camiones y Buses Argentina S.A.U. se reserva el derecho de alterar las especificaciones y los diseños sin previo aviso. La tecnología de los productos Mercedes-Benz respeta la calidad del medio ambiente. Fotos no contractuales. Fecha de impresión: Febrero 2022.